



# Oltre la sedia e la scrivania

Renda completo l'ambiente in cui lavora con soluzioni ergonomiche per postazioni di lavoro.

**dataflex**

feeling at work

# Feeling at work

Da oltre 40 anni Dataflex è specializzata nella realizzazione di bracci ergonomici per monitor e altri accessori per il posto di lavoro. Prodotti di alta qualità per ogni budget che vi aiutano a creare un ambiente di lavoro confortevole, sano e stimolante. Così dove si lavora è anche un luogo in cui ci si sente a casa. Noi lo chiamiamo "sensazione di lavoro".

Sviluppate con un serio impegno per la sostenibilità, le nostre collezioni raggiungono l'equilibrio ottimale tra funzionalità, design e prezzo. E poiché non scendiamo mai a compromessi sulla qualità, abbiamo ottenuto riconoscimenti e premi internazionali sia per lo standard tecnico dei nostri prodotti che per il loro design elegante e contemporaneo.

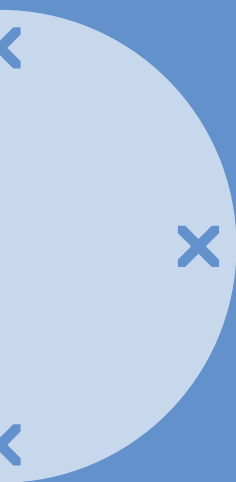

### Un partner affidabile e competente

Crediamo in relazioni durature con clienti e partner. Siamo quindi più che felici di fornirvi qualsiasi consiglio, servizio o supporto per semplificarvi la vita. Dalla gestione efficiente delle scorte che vi aiuta a servire meglio i vostri clienti ai consigli per configurare una postazione di lavoro ergonomica, siamo qui per aiutarvi. È così semplice.

### Sostenibili e trasparenti

Vogliamo fare la nostra parte per un pianeta sostenibile. Cerchiamo anche di essere trasparenti in ogni momento e di operare con integrità e rispetto per la società e l'ambiente. E ci piace lavorare con partner che la pensano allo stesso modo.

### Giovane, dinamico..... e con esperienza

Gli elevati standard tecnici di Dataflex si basano su oltre tre decenni di specializzazione. Ci ha ottenuto i certificati di assicurazione qualità ISO per lo sviluppo del prodotto, la produzione, l'assemblaggio, la vendita e i processi di fornitura. Ma il nostro approccio rimane giovane ed energico. I nostri progetti freschi ci hanno vinto diverse onorificenze, tra cui i prestigiosi premi Red Dot e IF.



Dataflex è un'azienda carbon neutral



Dataflex è un'azienda certificata ISO 9001 e 14001



# Una collezione per ogni cliente

Abbiamo cinque collezioni. Quattro collezioni principali, orientate a diversi budget. Ognuna con un'offerta completa di bracci per monitor, barre degli strumenti, supporti per computer e docking station. Dal raffinato ed elegante Viewprime, versatile e di design Viewlite al pratico e resistente Viewmate e al giocoso e conveniente Viewgo. E infine, la collezione Addit, una gamma di accessori complementari per completare il vostro posto di lavoro perfetto.

## Che cosa offriamo

Le persone in ogni tipo di settore commerciale amano le nostre soluzioni. Abbiamo organizzato con cura la nostra ampia offerta, in modo tale da permetterle di trovare rapidamente la soluzione che fa al caso suo.

Visiti il nostro sito web [www.dataflex-int.com](http://www.dataflex-int.com) per dare un'occhiata a tutti gli strumenti e le possibilità.





## viewprime<sup>x</sup>

Facilità d'uso  
superiore grazie  
alla ricercatezza  
tecnica



Sofisticata possibilità  
di regolazione  
Manovrabilità ineguagliabile  
Design elegante



## viewlite<sup>x</sup>

Progettata  
per il futuro



Design eccellente  
A prova di futuro  
Sostenibile



## viewmate<sup>x</sup>

Funzionale  
in ogni  
ambiente



Efficiente  
Conveniente  
Durevole



## viewgo<sup>x</sup>

Un design  
frizzante per  
una promessa  
di qualità



Diverso  
Intelligente  
Semplice



## addit<sup>x</sup>

Ineccepibile e  
impercettibile



Tocco finale  
Fusione  
Complementare

# viewprime<sup>x</sup>

## Facilità d'uso superiore grazie alla ricercatezza tecnica



Sofisticata possibilità di  
regolazione  
Manovrabilità ineguagliabile  
Design elegante

Viewprime è la risposta alle richieste delle organizzazioni per una maggiore libertà di movimento e personalizzazione, risparmiando il più possibile spazio. Lavorazione di altissima qualità e design curato per intenditori, facilità d'uso superiore e semplicità d'uso per tutti. Viewprime soddisfa tutte le vostre esigenze.



reddot winner 2020

dataflex







## Monitor arms

Un bel design non vale molto se la qualità non è al livello più alto. Un braccio per monitor Viewprime si muove in modo fluido e preciso ed è stabile e robusto allo stesso tempo quando non viene regolato. Una molla a gas di alta qualità e giunti lavorati di precisione non solo rendono il Viewprime un braccio per monitor molto estetico, ma forniscono anche un grande piacere nell'uso.







### I vantaggi di Viewprime

---

- Adatto a qualsiasi ambiente d'ufficio
  - Regolazione precisa dell'altezza
  - Molla a gas incorporata
  - Design sofisticato che si adatta a qualsiasi ambiente
  - Ampia gamma di capacità di peso
  - Il campo di regolazioni in altezza rende Viewprime perfetto per l'uso con monitor touchscreen
  - Il cursore di scorrimento del monitor funziona con un'ampia varietà di dimensioni dello schermo (solo per la versione dual).
-

# viewlite<sup>x</sup>

## Progettata per il futuro



Design eccellente  
A prova di futuro  
Sostenibile

Viewlite ha ottenuto i premi Red Dot e iF. La collezione si inserisce perfettamente in qualsiasi tipo di ufficio e continua a svolgere le funzioni richieste, anche con il mutare della postazione o delle necessità. Potrà quindi adattare i nostri prodotti a nuove tecnologie sempre più compatte e a pratiche di lavoro in evoluzione. Progettata per avere un basso impatto ambientale, Viewlite è la risposta ad un mondo che non si ferma mai.



reddot design award  
honourable mention 2012



Wir stärken Ihren Rücken



product  
design award

2013 ■

dataflex

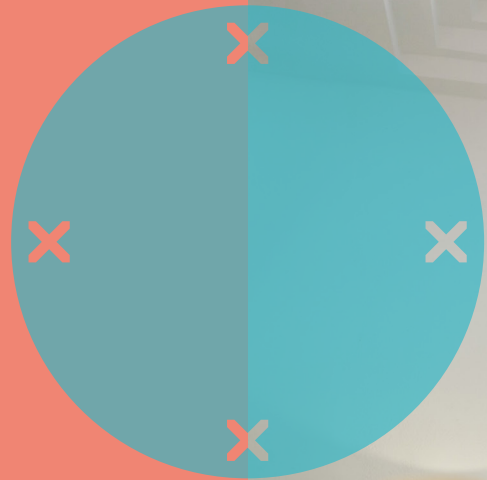





## Bracci porta monitor

Con la sua ampia gamma di parti intercambiabili, questo sistema modulare leggero offre a qualsiasi azienda la flessibilità per creare la soluzione ideale per le proprie esigenze, contribuendo ad un ambiente di lavoro personalizzato più sano, sereno e produttivo. Potrà riconfigurare il sistema in base a future necessità informatiche o a nuove disposizioni e requisiti della sua attività. I bracci sono al 100% riciclabili e costituiti al 40% da alluminio riciclato. In questo modo darà anche il suo contributo all'ambiente.







## Binari

Questi binari salva-spazio delineano con stile i confini tra le postazioni di lavoro, rispettano la “politica della scrivania pulita” e consentono di personalizzare e organizzare la postazione, eliminando il disordine.



## Computer holders

Montati a sospensione sotto la scrivania, con staffe di montaggio basse o spessorate, possono essere facilmente fissati verticalmente o orizzontalmente sotto quasi tutte le superfici, qualsiasi sia la base di sostegno. Le parti scorrevoli regolabili si adattano a computer di qualsiasi dimensione. Riciclabili al 100% e disassemblabili.



# viewmate<sup>x</sup>

## Funzionale in ogni ambiente



Efficiente  
Conveniente  
Durevole

Una collezione funzionale e conveniente, perfetta per qualsiasi ambiente industriale o d'ufficio. Dalla vasta gamma ampiamente intercambiabile alla robusta struttura in acciaio; se sta cercando una soluzione economica ed efficiente, opti per Viewmate. La maggior parte dei prodotti è modulare, configurabile e aggiornabile: una perfetta combinazione tra convenienza e durevolezza.









## Bracci porta monitor

In acciaio ad alta resistenza, aggiornabili, configurabili ed estremamente durevoli. Facili da installare e da regolare, non trascurano l'aspetto ergonomico. Gran parte dei modelli viene fornita con morsetti per scrivania, foro passante, base da tavolo o con montaggio a parete o a soffitto.



## Binari

Una soluzione solida, dal giusto prezzo, elegante per un ambiente ordinato che grazie alla sua adattabilità soddisfa le sue personali esigenze di ergonomia.

Una risposta affidabile e concreta persino negli ambienti più ostili.



## Postazioni di lavoro

Con la solida struttura in acciaio ad alta resistenza, le Viewmate postazioni di lavoro possono sostenere gli urti che inevitabilmente subiranno nella loro lunga vita utile. Sono inoltre facili da installare e regolare, e davvero convenienti. Una soluzione innovativa per un moderno ambiente d'ufficio o industriale.



## Supporti computer

Altamente regolabili, adatti a molteplici formati. Tutti i Viewmate supporti computer dissuadono i furti, e i modelli con chiusura di sicurezza sono a prova di ladro.

# viewgo<sup>x</sup>

## Un design frizzante per una promessa di qualità



Diverso  
Intelligente  
Semplice

Sebbene questa sia la nostra collezione base, ciò non significa che dovrà accontentarsi in termini di qualità. Inoltre, a prescindere dal design giovane e frizzante, Viewgo prende sul serio le sue esigenze di comfort. Facile installazione, uso intelligente dei materiali per la riduzione dei costi e design ergonomico con una solida struttura in acciaio. Altri prodotti standard sono "economici", ma Viewgo significa qualità al giusto prezzo.



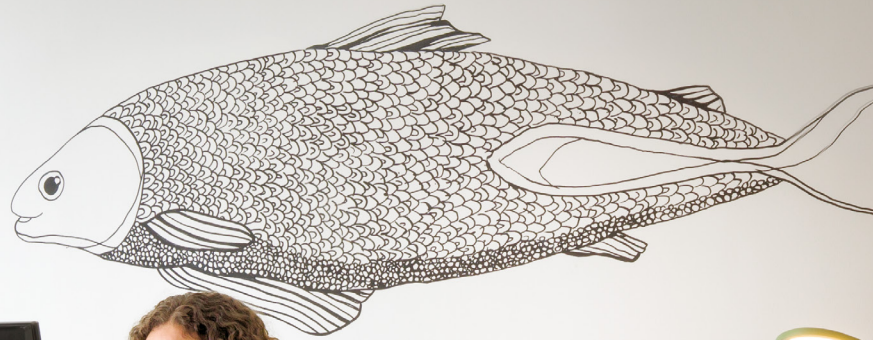

FORKFISH 





## Bracci porta monitor

Liberi spazio utile sulla scrivania e posizioni il suo monitor in modo da poter lavorare al meglio. Slanciati ma robusti, questi bracci porta monitor sono tutti caratterizzati dalla formula vincente di Viewgo: un design giovane e una struttura robusta in acciaio. Soluzioni di qualità e convenienti che le consentiranno di lavorare mantenendo una postura ottimale.







## Supporti computer

Con questa soluzione, il suo prezioso computer non correrà quasi alcun pericolo dovuto a polvere, schizzi, calci accidentali, urti durante la pulizia, ecc. Questa soluzione conveniente le consentirà di risparmiare molto più che solo denaro.

# addit<sup>x</sup>

## Ineccepibile e impercettibile



Tocco finale  
Fusione  
Complementare

Ottimizzi la sua postazione di lavoro combinando qualsiasi nostra collezione con i prodotti Addit, eliminando così il disordine e personalizzandola in base alle sue esigenze. Potrà concentrarsi sul suo lavoro. Soluzioni semplici ma efficaci, ideate per completare la nostra intera gamma di prodotti e per integrarsi in qualsiasi ambiente di lavoro. Così perfette che non le noterà neppure.

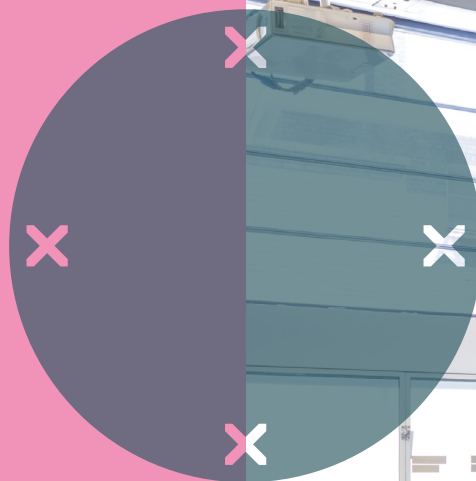





## Rialzi monitor

Gli Addit rialzi monitor sollevano il suo monitor sino alla giusta altezza occhi. Abbiamo introdotto l'acrilico, che non è solo solido e trasparente, ma anche esteticamente gradevole e discreto nell'uso degli spazi. Inoltre, conferisce maggiore spazio alla scrivania. Addit offre un'ampia gamma di rialzi, per specifiche applicazioni e capacità. Comprendiamo che la vostra combinazione tra scrivania, computer e sedia è unica e molto importante.



## Rialzi notebook

Portando il suo portatile ad altezza occhi, gli Addit rialzi notebook agevolano una postura migliore. Potrà sedere più comodamente e non dovrà piegarsi goffamente in avanti mentre scrive o legge, alleviando la tensione su collo, spalle, braccia e polsi. Lavorare con il suo notebook sarà più piacevole, riducendo i disturbi agli arti superiori, schiena e spalle.



## Porta documenti

Gli Addit porta documenti non sono solo convenienti; la aiutano anche a mantenere una postura corretta con i conseguenti benefici ergonomici. Potrà sedere in maniera confortevole mentre legge o scrive, senza inclinare la testa o piegarsi goffamente, alleviando la tensione su collo, spalle, braccia e polsi, e rendendo più piacevole il lavoro su documenti o notebook, riducendo i disturbi agli arti superiori, schiena e spalle.



## Supporti postura

Ovviamente un computer veloce, una buona scrivania e una sedia comoda sono importanti. Ma per trasformare una buona postazione in un ambiente ideale, dovrà curare i dettagli. Gli accessori Addit per il sostegno della postura sono particolarmente utili per il vostro benessere se si trascorrono ore alla scrivania. Alleviando la tensione su schiena, spalle, polsi e altri fastidi muscolo-scheletrici, sarà meno stanco e più produttivo.



## Soluzioni AV

Quasi tutti gli uffici moderni dispongono di TV o proiettori, che occupano però molto spazio e sono soggetti a furti. Le soluzioni Addit AV fissate a soffitto o a parete consentono spesso di nascondere alla vista e rendere sicuro il suo hardware. Ciò permette la regolazione dei suoi dispositivi e riduce il rischio di furto.





## Gestione dei cavi

I cavi sciolti, in genere, sono sgradevoli, fastidiosi e pericolosi. Sia che pendano al di sotto della sua scrivania o si estendano a fianco di essa, essi creano disordine e sono spesso causa di incidenti. Le nostre soluzioni per la gestione dei cavi migliorano l'aspetto del suo ufficio, agevolando la pulizia degli spazi e la gestione dei sistemi informatici.



### Scopri le nostre guidacavi riciclati al 100%

- Riordina i cavi sotto la scrivania
- Facile regolazione mediante l'aggiunta o la rimozione di elementi
- Adatto per altezze della scrivania fino a 820 mm
- PP (polipropilene) riciclato al 100 %
- Prodotto nei Paesi Bassi: Design e qualità olandese
- Approvato per il programma di ritiro Dataflex
- Colore e lunghezza completamente personalizzabili



Per maggiori informazioni vai su: [www.dataflex-int.com/it/guidacavi](http://www.dataflex-int.com/it/guidacavi)

Una serie di accessori da tavolo ergonomici dal design accattivante che ti aiutano a organizzare la scrivania in base alle tue esigenze lavorative. Ogni prodotto offre vantaggi specifici ed è adatto sia per dispositivi digitali che per documenti stampati. La cassetta portaoggetti multifunzionale Bento® e l'alzata per monitor Bento® sono disponibili separatamente o come set, e sono disponibili in bianco o nero.

# bento.

La gamma di prodotti  
pensata per i lavoratori di oggi.







### Portaoggetti ergonomico Addit Bento® o se preferite Ergonomic toolbox

- è un supporto per notebook, un supporto per tablet, un portadocumenti e un contenitore di archiviazione personale in uno!
- Ideale per ambienti a scrivania condivisa, aree di attività e home office
- Organizzate, conservate e trasportate i vostri oggetti personali all'interno (aiutando a tenere la scrivania in ordine)
- Utilizza i tuoi appunti, documenti e tutti i tuoi dispositivi preferiti insieme in modo ergonomico

### Supporti Addit Bento® Monitor

- Mantiene il monitor perfettamente stabile e la scrivania senza graffi
- Serve anche come pratico spazio di appoggio per la cassetta ergonomica portaoggetti Bento

Per ulteriori informazioni: [www.dataflex-int.com/it/bento](http://www.dataflex-int.com/it/bento)

# Configurazioni Viewmate o Viewlite personalizzate: un gioco da ragazzi!

Il configuratore è un software user friendly disponibile sul nostro sito web che le permette di scegliere tra diversi pezzi delle nostre collezioni Viewlite e Viewmate aiutandola a combinarli fino a formare infinite configurazioni uniche. Grazie al configuratore, realizzare un braccio porta monitor, una postazione di lavoro o un binario adatto alle sue esigenze è un gioco da ragazzi!

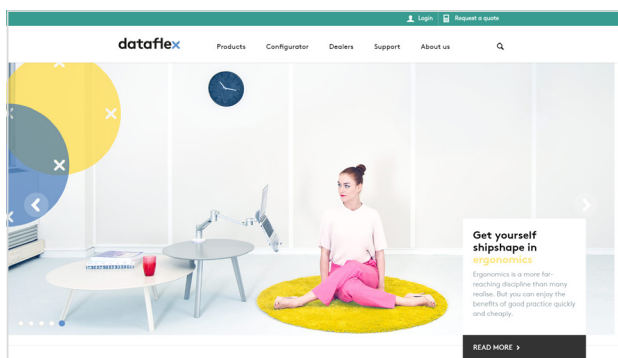

1. Vada su [www.dataflex-int.com](http://www.dataflex-int.com).

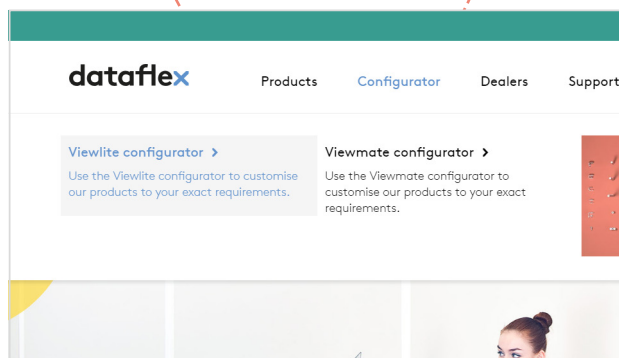

2. Utilizzi il menu a tendina per accedere al configuratore.

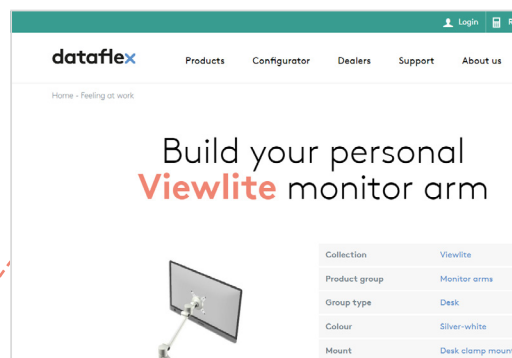

3. Unisca, abbini e selezioni le opzioni disponibili per realizzare la sua configurazione ideale.

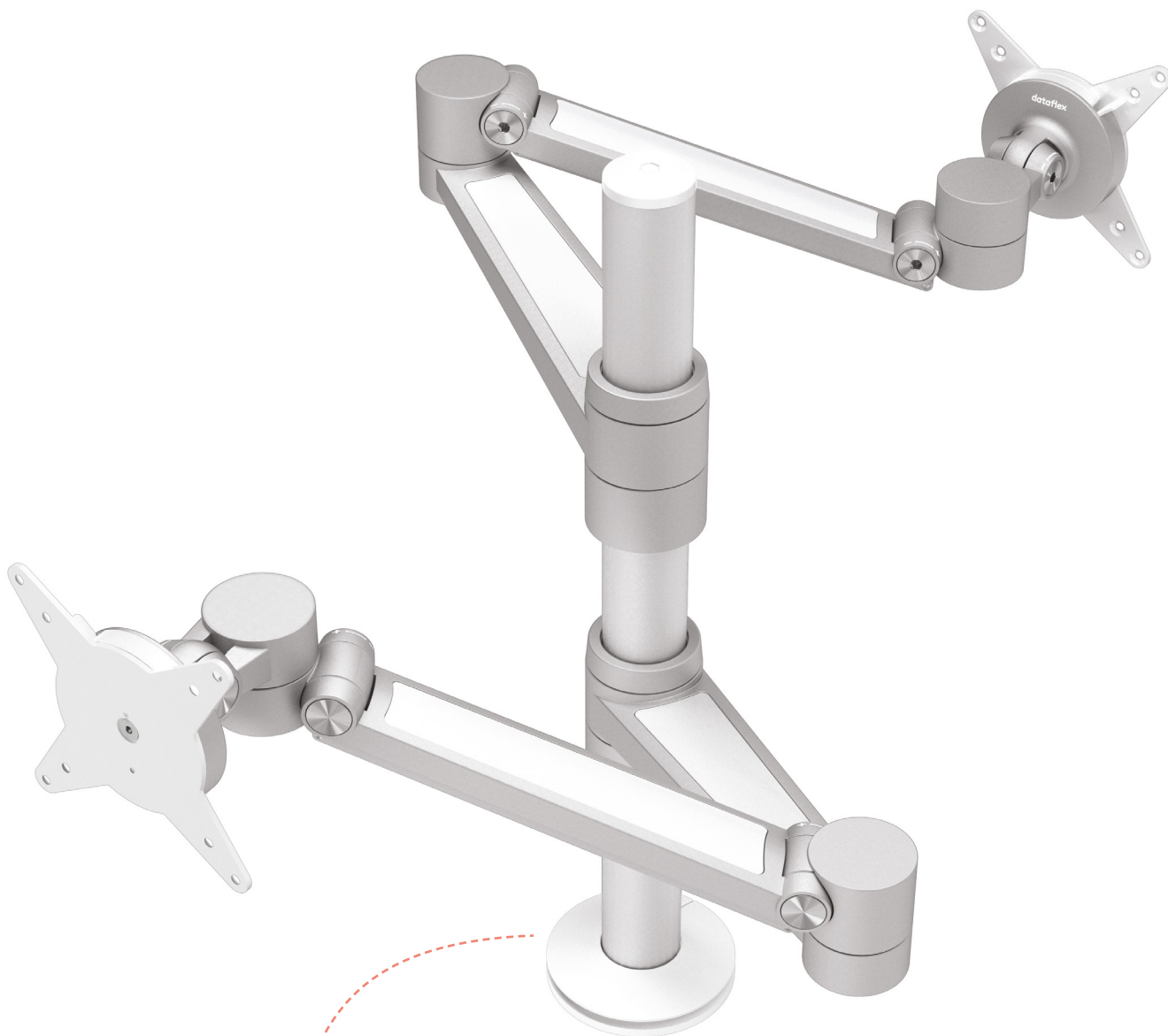

Packaging Individual

---

Product code  Request a quote

**VLTSB10E11**

By adding this configuration to your quote request, you can also print or share it with others. Print

**4. Richiedi un preventivo per il suo prodotto personalizzato, oppure lo ordini online direttamente!**

## E come funziona con pCon / OFML?

**pCon**  
PLANNER

Tutti i prodotti disponibili nel nostro configuratore si possono trovare anche in OFML! Per maggiori informazioni ci contatti oppure visiti il nostro sito web.

**Crei soluzioni personalizzate con il nostro configuratore su [www.dataflex-int.com](http://www.dataflex-int.com).**

# Prendere sul serio l'ergonomia

Sviluppiamo soluzioni ergonomiche per il benessere psicofisico dei nostri clienti.

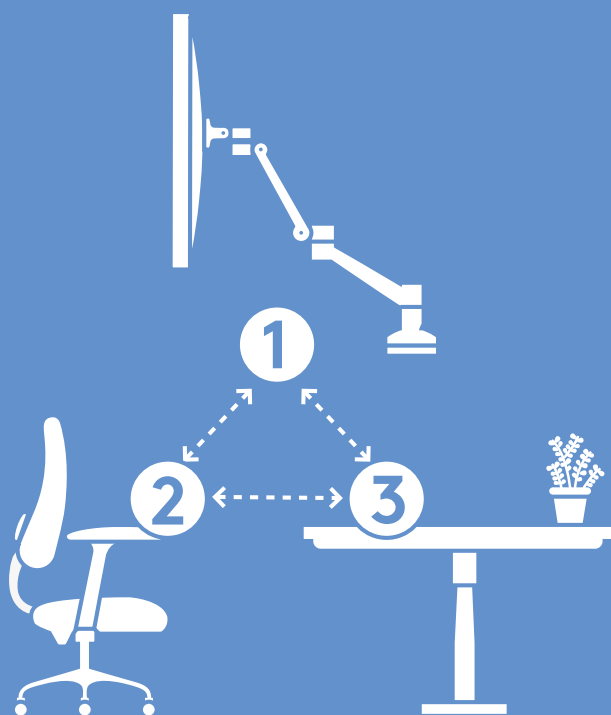

## 1, 2, 3

Sviluppiamo soluzioni ergonomiche per il benessere psicofisico dei nostri clienti e siamo convinti che per creare una postazione di lavoro davvero efficiente, comoda ed ergonomica sia necessario considerare l'ergonomia nel senso ampio del termine. È per questo che Dataflex realizza prodotti che completano le sedie e le scrivanie ergonomiche formando così la "triade d'oro" dell'ergonomia fisica.

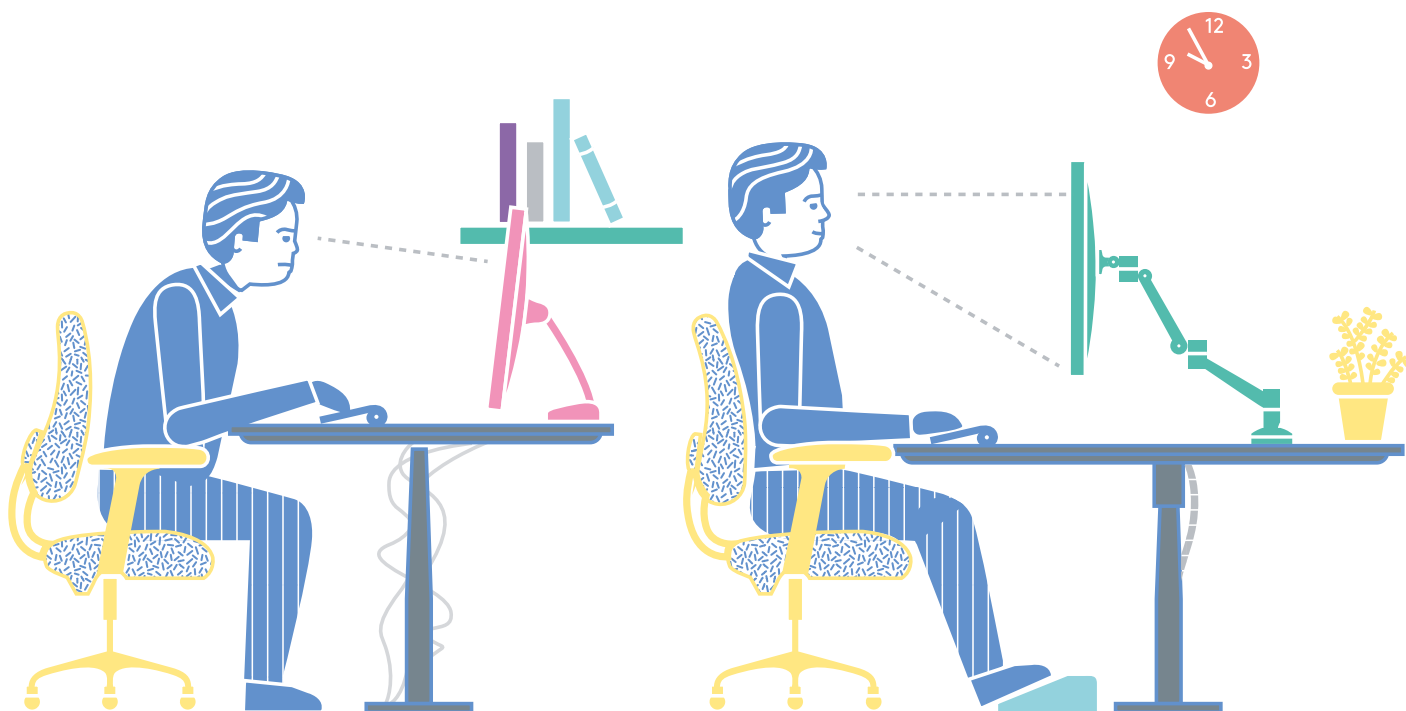

### La nostra filosofia

Alla base dell'intero processo di sviluppo ci sono alcuni principi fondamentali di Dataflex. I prodotti vengono concepiti per durare a lungo, per essere usati in modo semplice e intuitivo, per essere modificati e potenziati con nuovi componenti in modo altrettanto semplice. Il tutto senza che sia necessario seguire istruzioni complicate. Tutto ciò rispecchia perfettamente la nostra filosofia: se la priorità massima è il cliente, sbagliare sarà impossibile.

### Soluzioni che calzano a pennello

Quando realizziamo i nostri prodotti, ci mettiamo nei suoi panni. Ci chiediamo in che modo utilizzerà il nostro prodotto e quale funzione svolgerà nella sua postazione di lavoro durante la sua giornata lavorativa, considerando il tutto anche da una prospettiva più ampia: il prodotto è aggiornabile, modificabile, sostenibile e conveniente al 100%? La collezione nel suo intero è esteticamente variegata così da poter essere inserita armonicamente in ogni ufficio tenendo conto dei vari design?

# Fare le cose giuste, fare le cose in modo sostenibile

## I valori fondamentali di Dataflex

- Siamo onesti e trasparenti: non solo seguiamo alla lettera la legislazione e i regolamenti, ma anche lo spirito di essi.
- Cerchiamo di ridurre al minimo l'impatto ambientale dei nostri prodotti per tutto il loro ciclo di vita.
- Cerchiamo di fare il meglio per tutti i nostri stakeholder, siamo aperti alle critiche e cerchiamo partner che condividano i nostri valori fondamentali. Perché? Perché in futuro vogliamo fare ancora meglio rispetto a quanto facciamo oggi.
- Meglio per gli stakeholder, meglio per il pianeta e meglio per la società.



Siamo i leader nel settore in materia di sostenibilità. Non ci limitiamo a parlare, ma preferiamo passare direttamente all'azione lavorando in base a quattro programmi ambientali chiave:



#### Valutazione del ciclo di vita (LCA)

Con LCA, calcoliamo sia l'impatto ambientale dell'intero ciclo di vita di un prodotto, dall'estrazione delle materie prime allo smaltimento finale, sia le fonti esatte dell'impatto. Questo ci consente di confrontare direttamente l'impatto ambientale delle diverse attività e decidere su dove concentrare i nostri sforzi.



#### Ecosheet / EPD

Gli Ecosheet sulle pagine dei prodotti del nostro sito web mostrano l'impatto ambientale di un prodotto, il che significa che è possibile fare scelte informate. Per la maggior parte dei nostri prodotti più venduti abbiamo inoltre sviluppato delle EPD (Dichiarazioni ambientali sui prodotti). Le dichiarazioni EPD sono più dettagliate degli Ecosheet e vengono calcolate seguendo rigide regole di categoria di prodotto e controllate da un revisore esterno. Utili per gare d'appalto, pianificazioni dei prodotti e per soddisfare i propri obiettivi di sostenibilità.



#### Programma di restituzione

Il Dataflex Return Programme è semplice: un cliente promette di restituire un prodotto di cui non ha più bisogno e noi garantiamo che questo venga adeguatamente riciclato. Circa il 95% dell'impatto ambientale dei nostri prodotti deriva dall'estrazione delle materie prime e dalla lavorazione dei materiali usati. Riciclare questi materiali ridurrebbe l'impatto ambientale in maniera significativa.



#### Compensazione di CO<sub>2</sub>

Lavorando con Trees for All, compensiamo le emissioni di CO<sub>2</sub> che Dataflex genera in qualità di azienda, investendo nella piantumazione di foreste in Uganda. Lavorare con Dataflex significa quindi avere un partner a impatto climatico zero nella sua catena del valore.



“Operiamo a impatto climatico zero.”

# Siamo internazionali

[www.dataflex-int.com](http://www.dataflex-int.com)

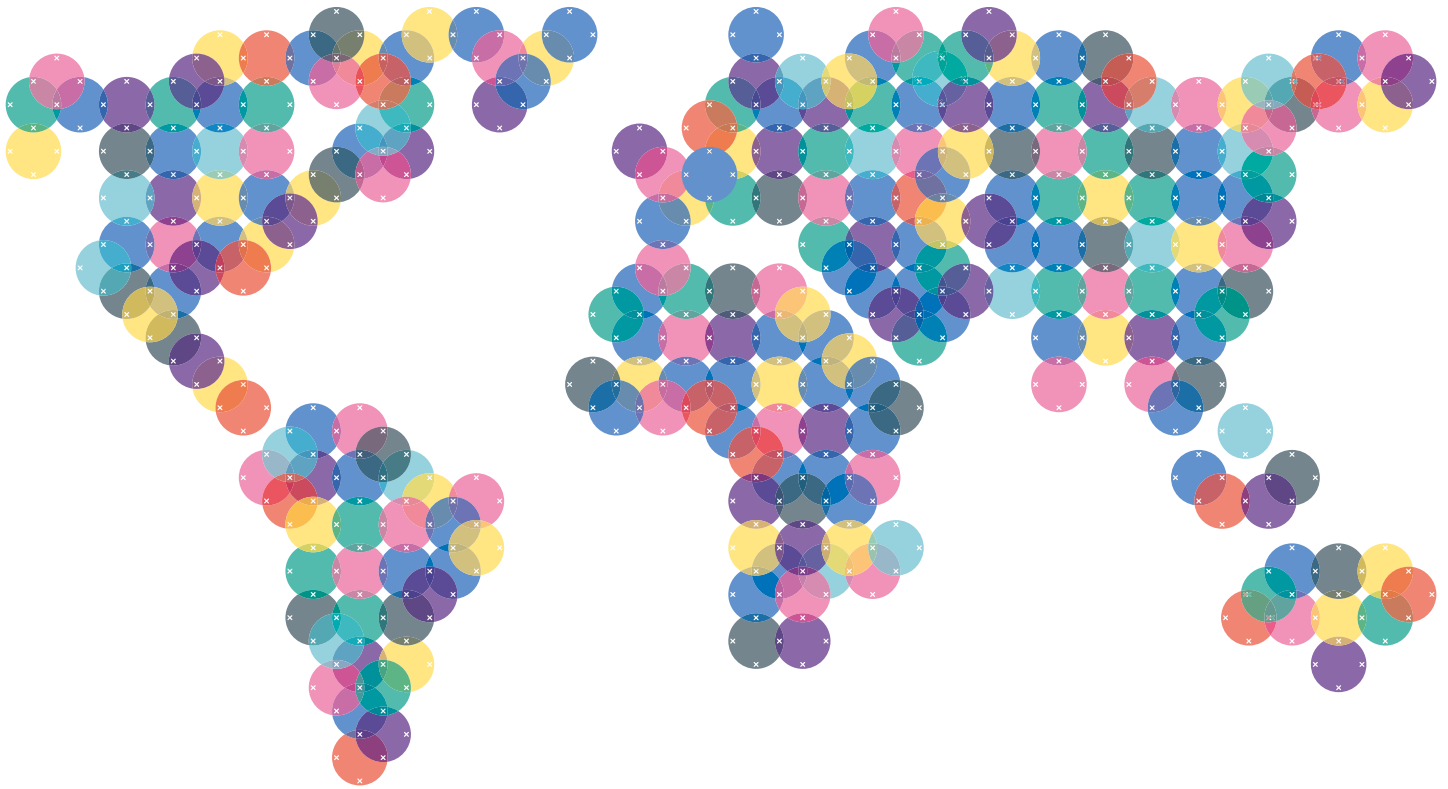

GEN-21049-BR-IT

**Dataflex International BV**  
Global  
T +31 180 515444  
[info@dataflex-int.com](mailto:info@dataflex-int.com)

**Dataflex Deutschland GmbH**  
Germania e Austria  
T +49 211 17607610  
[info@dataflex.de](mailto:info@dataflex.de)

**Dataflex France Sarl**  
Francia  
T +33 134 753738  
[info@dataflex.fr](mailto:info@dataflex.fr)

**Dataflex UK Ltd**  
Regno Unito e Irlanda  
T +44 800 0305045  
[info@dataflex-uk.co.uk](mailto:info@dataflex-uk.co.uk)

**Dataflex Benelux BV**  
Benelux  
T +31 180 530750  
[info@dataflex.nl](mailto:info@dataflex.nl)

**Dataflex Italia Srl**  
Italia  
T +39 346 2233225  
[info@dataflexitalia.com](mailto:info@dataflexitalia.com)

 [linkedin.com/company/dataflex---feeling-at-work](https://www.linkedin.com/company/dataflex---feeling-at-work)

 [instagram.com/dataflexfeelingatwork](https://www.instagram.com/dataflexfeelingatwork)

 [pinterest.com/dataflex\\_feelingatwork](https://www.pinterest.com/dataflex_feelingatwork)

**dataflex**

**feeling at work**